

INDUSTRISTÄNGSEL

SLAGGRINDAR

Grindarna är tillverkade av stålprofiler och är varmförzinkade. Enkelgrindar är i standardutförande vänsterhängda, inåtgående.

Grindar levereras komplett med stolpar och fästdon. Förborrade hål finns för nätanslutning och vid motordrift finns även hål för montage av rekommenderat motorspel.

Andra utföranden kan erhållas på beställning.

MANUELLA

höjd 2 m, bredd 1–10 m

| | | |
|---------|---------------------|------------------|
| ritn. 2 | enkel 1 | |
| 3 | enkel 1,5 / 2 / 2,5 | dubbel 3 / 4 / 5 |
| 4 | enkel 3 | dubbel 6 |
| 5 | enkel 3,5 / 4 | dubbel 7 / 8 |
| 6 | enkel 4,5 / 5 | dubbel 9 / 10 |

MOTORDRIVNA

höjd 2 m, bredd 3–10 m

| | |
|---------|----------------------|
| ritn. 7 | dubbel 3 / 4 / 5 / 6 |
| 8 | dubbel 7 / 8 |



GRIND MED
ASSA-LÅS
EGT 2×1 F
LÅSCYLINDER INGÅR EJ

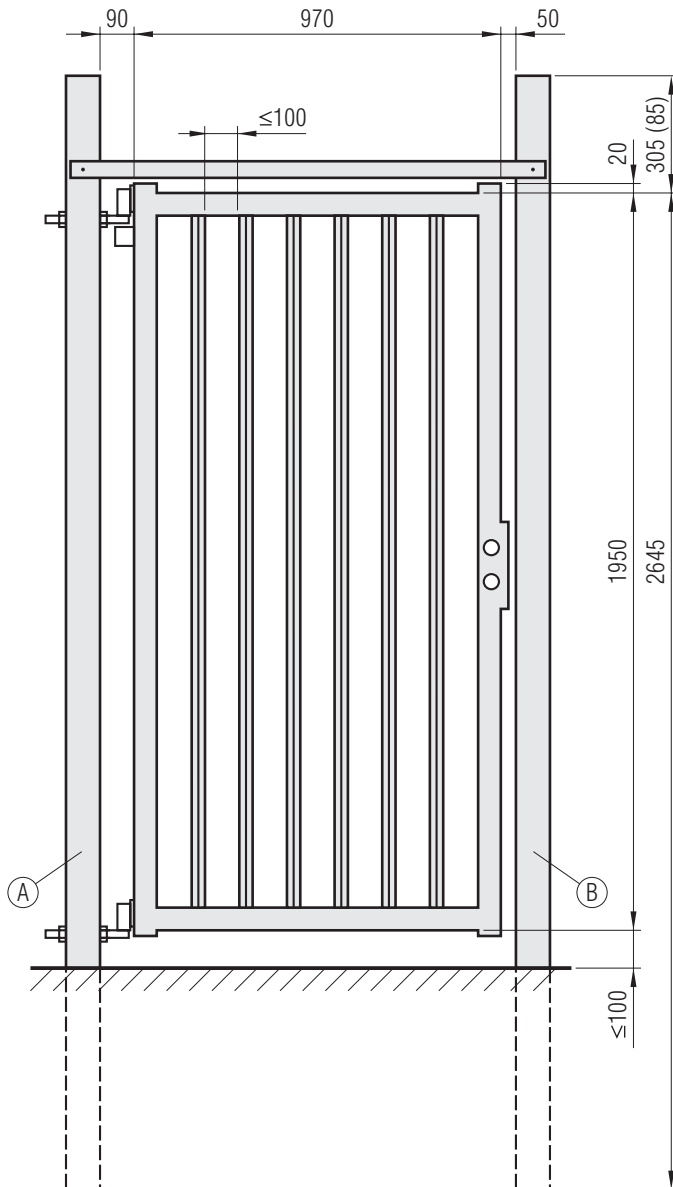

GRIND MED
ELEKTRISKT SLUTBLECK
EGT 2×1 FEB
FÖRBORRADE HÅL FÖR
DÖRRSTÄNGARE
HÅL FÖR SLUTBLECK ÄR
ENDAST FÖRMARKERAT

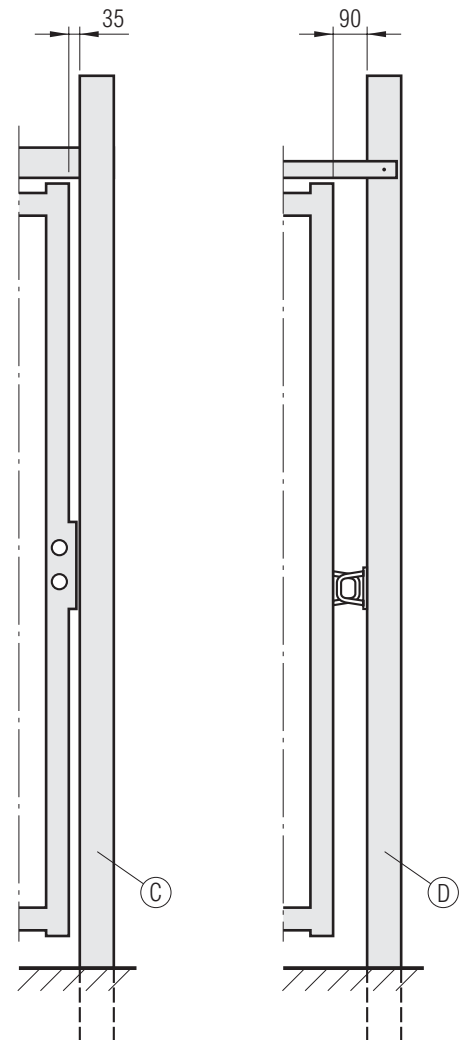

GRINDRAM 60×60

PROFILFYLLNING 25×25

GÅNGJÄRNSSTOLPE 90×90

ANSLAGSSTOLPE 90×90

MÅTT INOM PARENTES GÄLLER
VID UTFÖRANDE UTAN TAGGTRÅD

PRODUKTNUMMER FÖR
SEPARATA STOLPAR

A: SGT 90 F

B: SAT 90 F

C: SAT 90 FEB

D: SAT 90 FH

OSN
GRUPPEN



STÖRST PÅ OMRÅDESIKRING I HELE NORGE!

INDUSTRISTÄNGSEL
MANUELL SLAGGRIND

Enkel 1 m

Ritn. **2**

Skala 1:20

Rev 2005-06-07

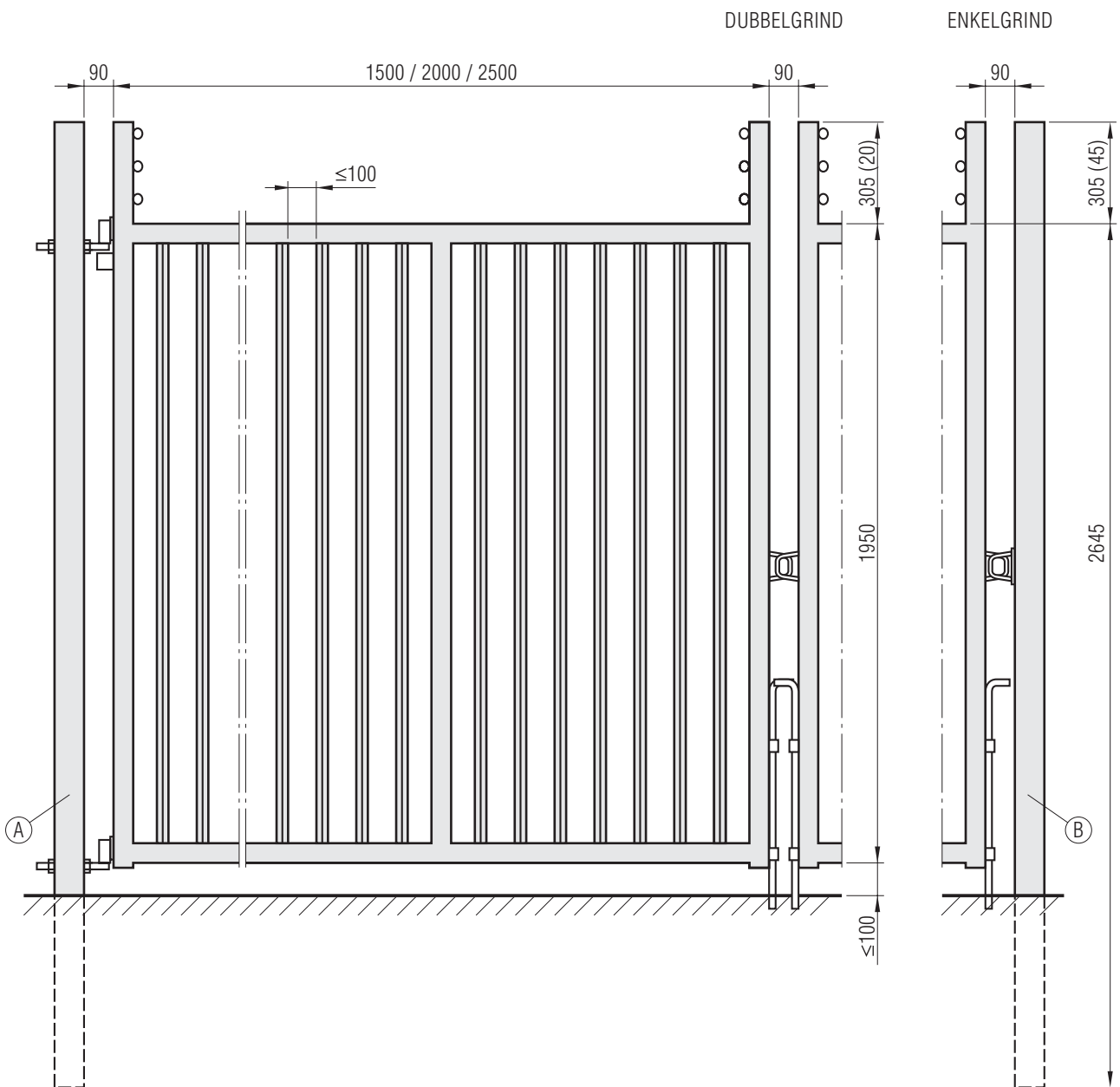

ENKELGRIND

EGT 2×1,5 F



EGT 2×2 F



EGT 2×2,5 F



DUBBELGRIND

DGT 2×3 F

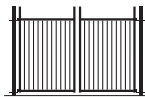

DGT 2×4 F

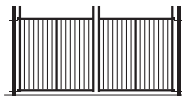

DGT 2×5 F

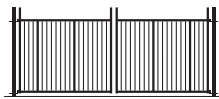

GRINDRAM 60×60

PROFILFYLLNING 25×25

GÅNGJÄRNSSTOLPE 90×90

ANSLAGSSTOLPE 90×90

MÅTT INOM PARENTES GÄLLER
VID UTFÖRANDE UTAN TAGGTRÅD

PRODUKTNUMMER FÖR
SEPARATA STOLPAR

A: SGT 90 F

B: SAT 90 FH

OSN
GRUPPEN



STÖRST PÅ OMRÅDESIKRING I HELE NORGE!

INDUSTRISTÄNGSEL
MANUELL SLAGGRIND

Enkel 1,5 / 2 / 2,5 m

Dubbel 3 / 4 / 5 m

Ritn. **3**

Skala 1:20

Rev 2005-06-07

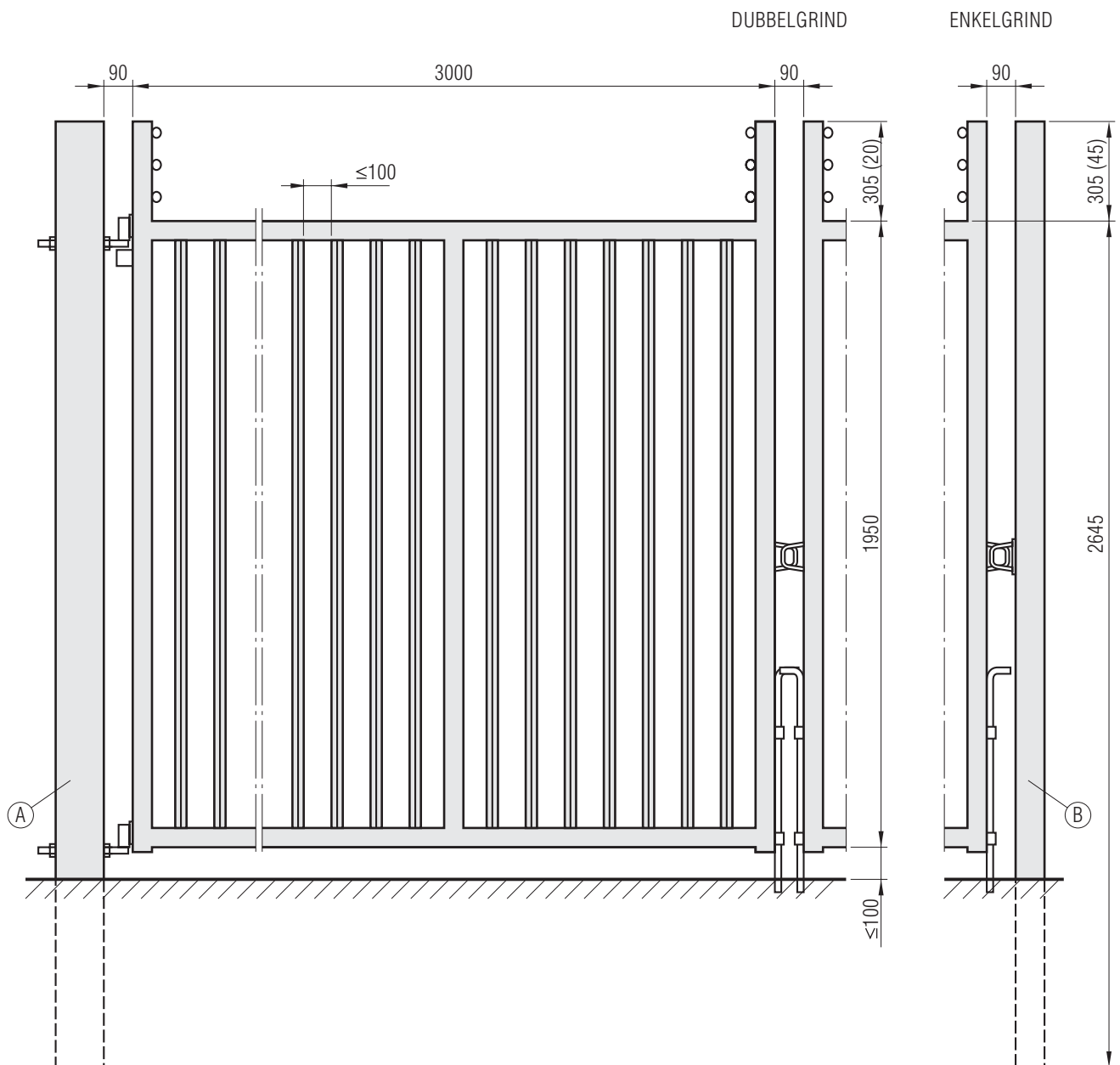

ENKELGRIND

EGT 2×3 F

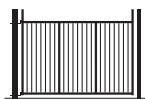

DUBBELGRIND

DGT 2×6 F



GRINDRAM 60×60
 PROFILFYLLNING 25×25
 GÅNGJÄRNSSTOLPE 150×150
 ANSLAGSSTOLPE 90×90
 MÅTT INOM PARENTES GÄLLER
 VID UTFÖRANDE UTAN TAGGTRÅD

PRODUKTNUMMER FÖR
 SEPARATA STOLPAR

A: SGT 150 F

B: SAT 90 FH

OSN
 GRUPPEN



STÖRST PÅ OMRÅDESIKRING I HELE NORGE!

INDUSTRISTÄNGSEL
 MANUELL SLAGGRIND

Enkel 3 m
 Dubbel 6 m

Ritn. **4**

Skala 1:20
 Rev 2005-06-07

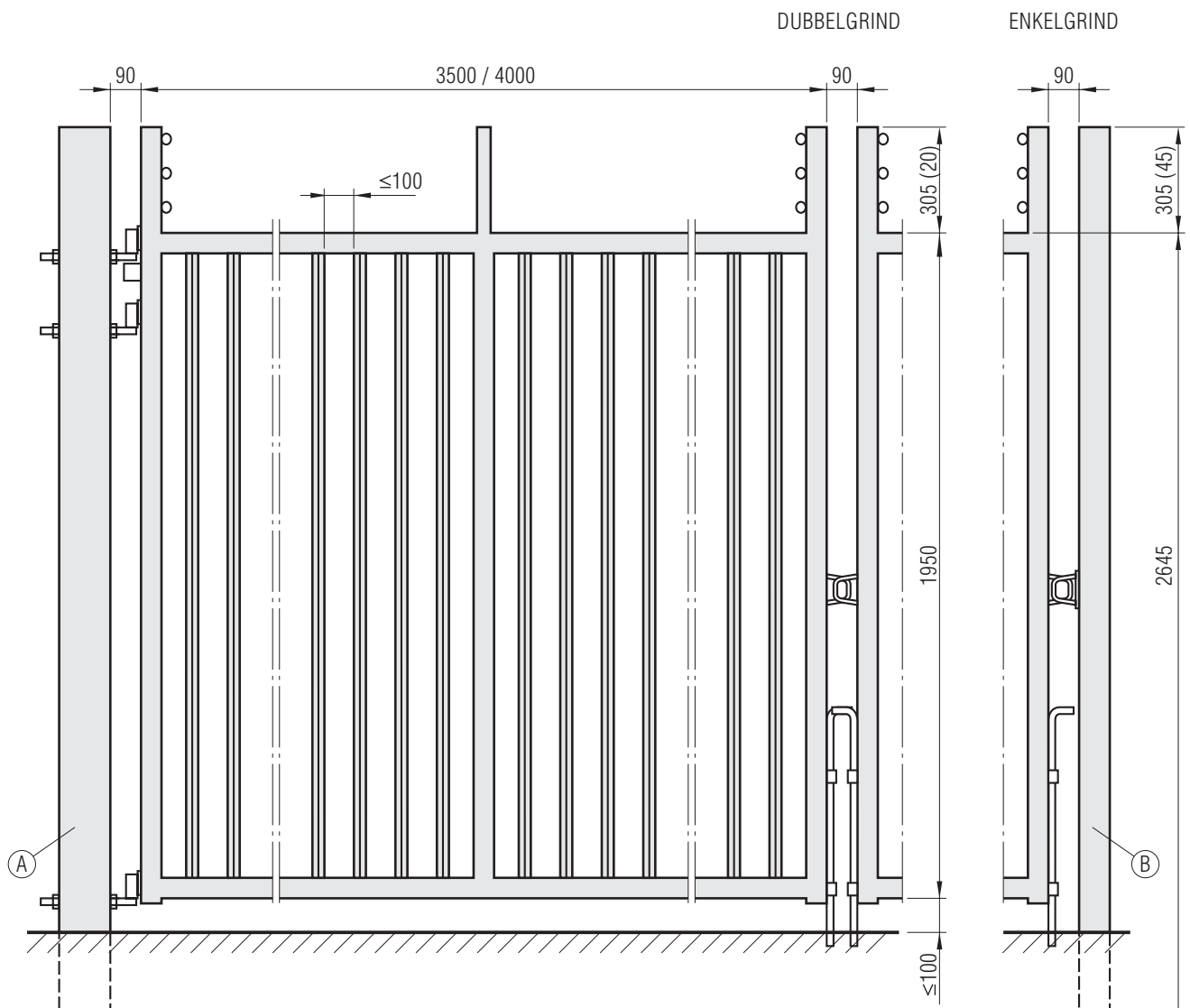

ENKELGRIND

EGT 2×3,5 F

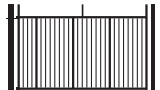

EGT 2×4 F

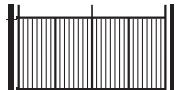

DUBBELGRIND

DGT 2×7 F



DGT 2×8 F



- GRINDRAM 60×60
 - PROFILFYLLNING 25×25
 - GÅNGJÄRNSSTOLPE 150×150
 - ANSLAGSSTOLPE 90×90
- MÅTT INOM PARENTES GÄLLER VID UTFÖRANDE UTAN TAGGTRÅD

PRODUKTNUMMER FÖR SEPARATA STOLPAR
 A: SGT 150×3 F
 B: SAT 90 FH

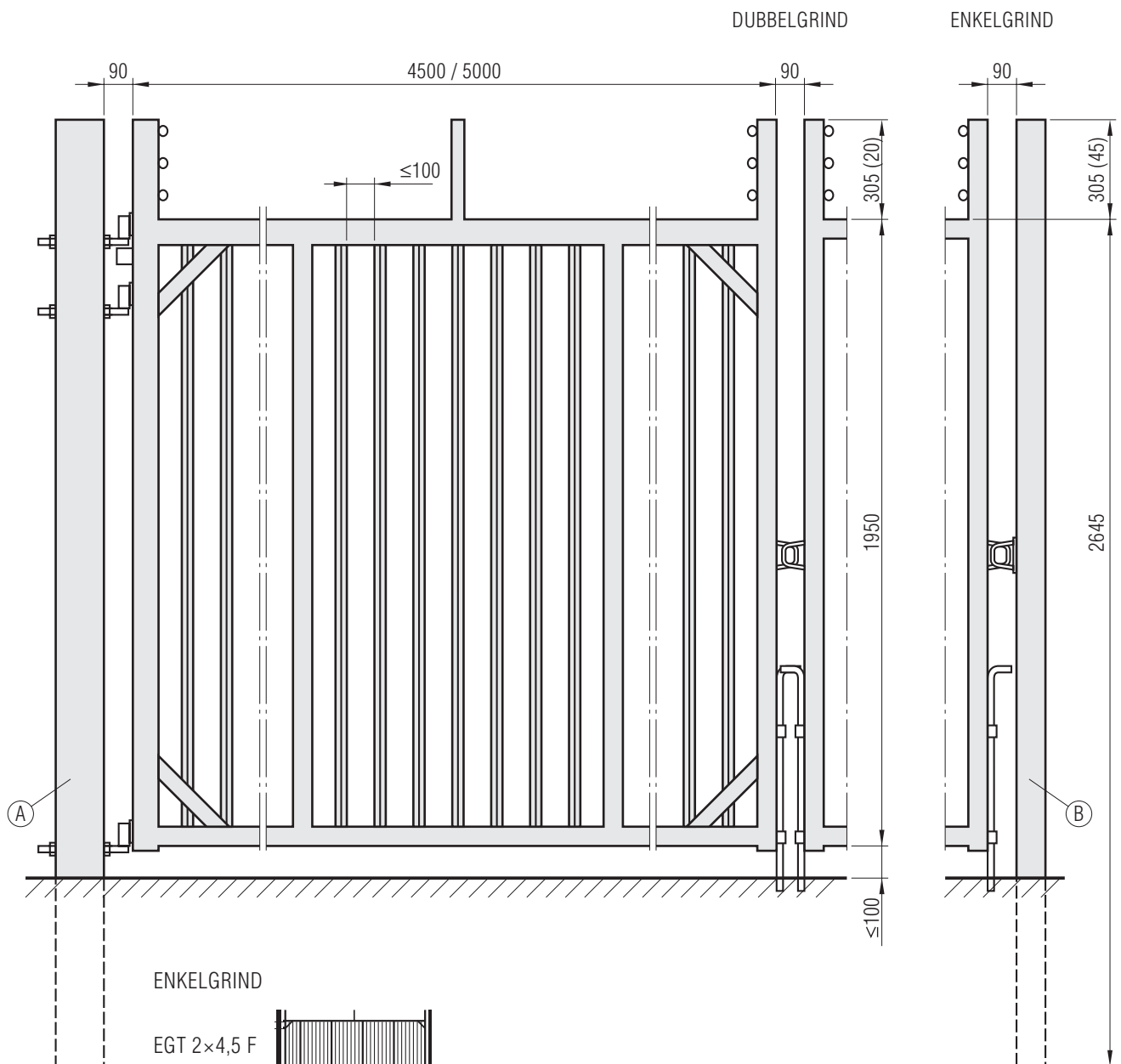

ENKELGRIND

EGT 2×4,5 F

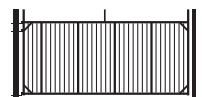

EGT 2×5 F

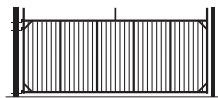

DUBBELGRIND

DGT 2×9 F



DGT 2×10 F

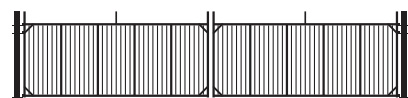

GRINDRAM

60×60

80×60

PROFILFYLLNING

25×25

GÅNGJÄRNSSTOLPE 150×150

ANSLAGSSTOLPE 90×90

MÅTT INOM PARENTES GÄLLER
VID UTFÖRANDE UTAN TAGGTRÅD

PRODUKTNUMMER FÖR
SEPARATA STOLPAR

A: SGT 150×5 F

B: SAT 90 FH



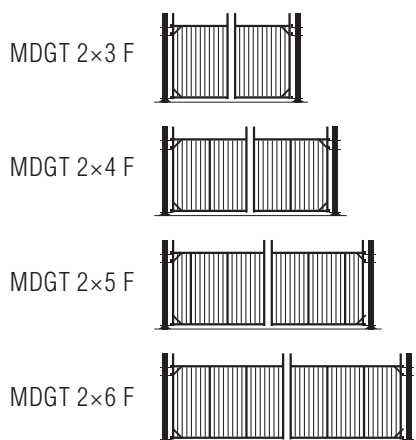
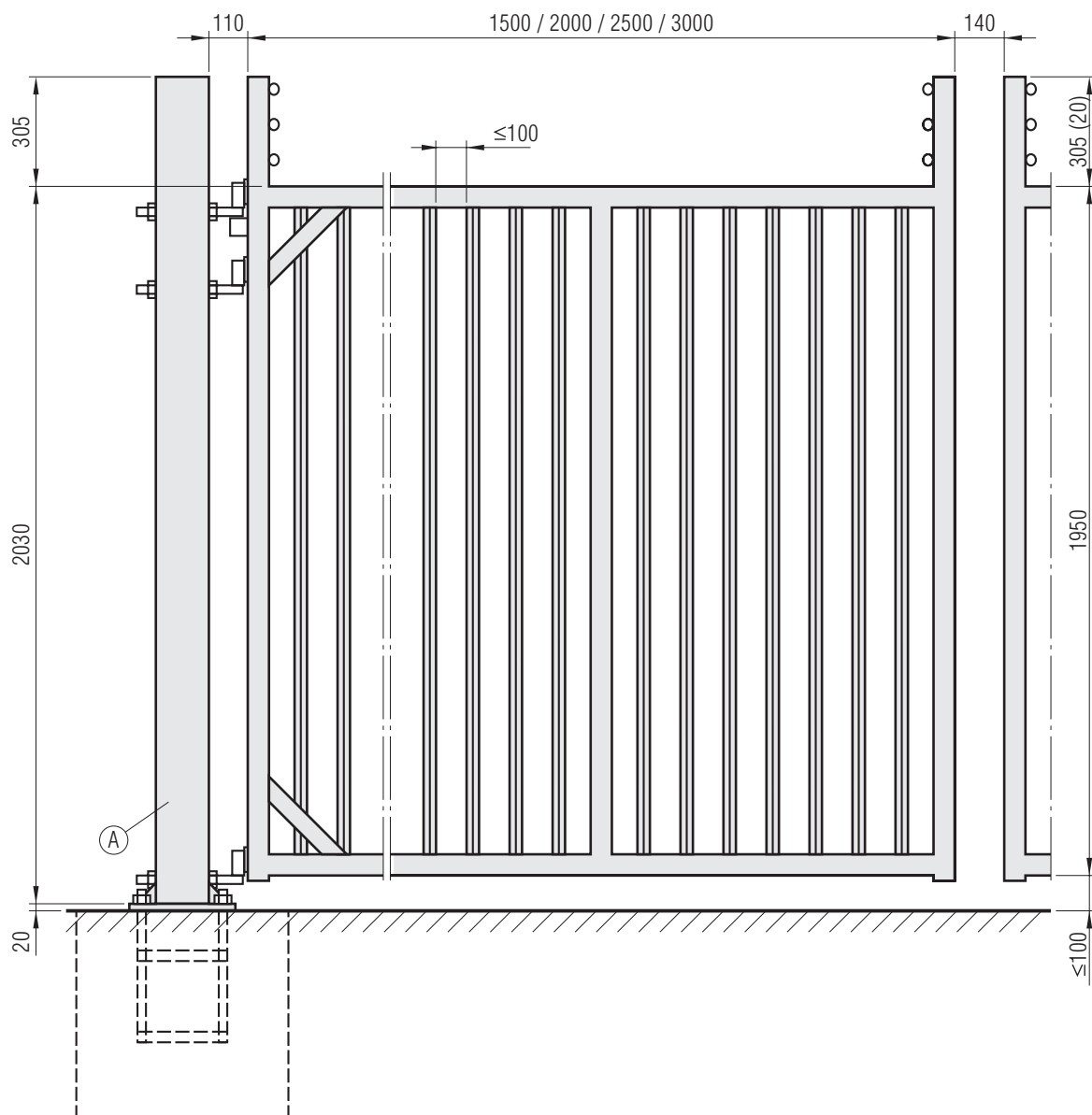

GRINDRAM 60×60
 PROFILFYLLNING 25×25
 GÅNGJÄRNSSTOLPE 150×150
 MÅTT INOM PARENTES GÄLLER
 VID UTFÖRANDE UTAN TAGGTRÅD

PRODUKTNUMMER FÖR
 SEPARATA STOLPAR
 A: MSGT 150×5 F VÄNSTER
 B: MSGT 150×5 F HÖGER



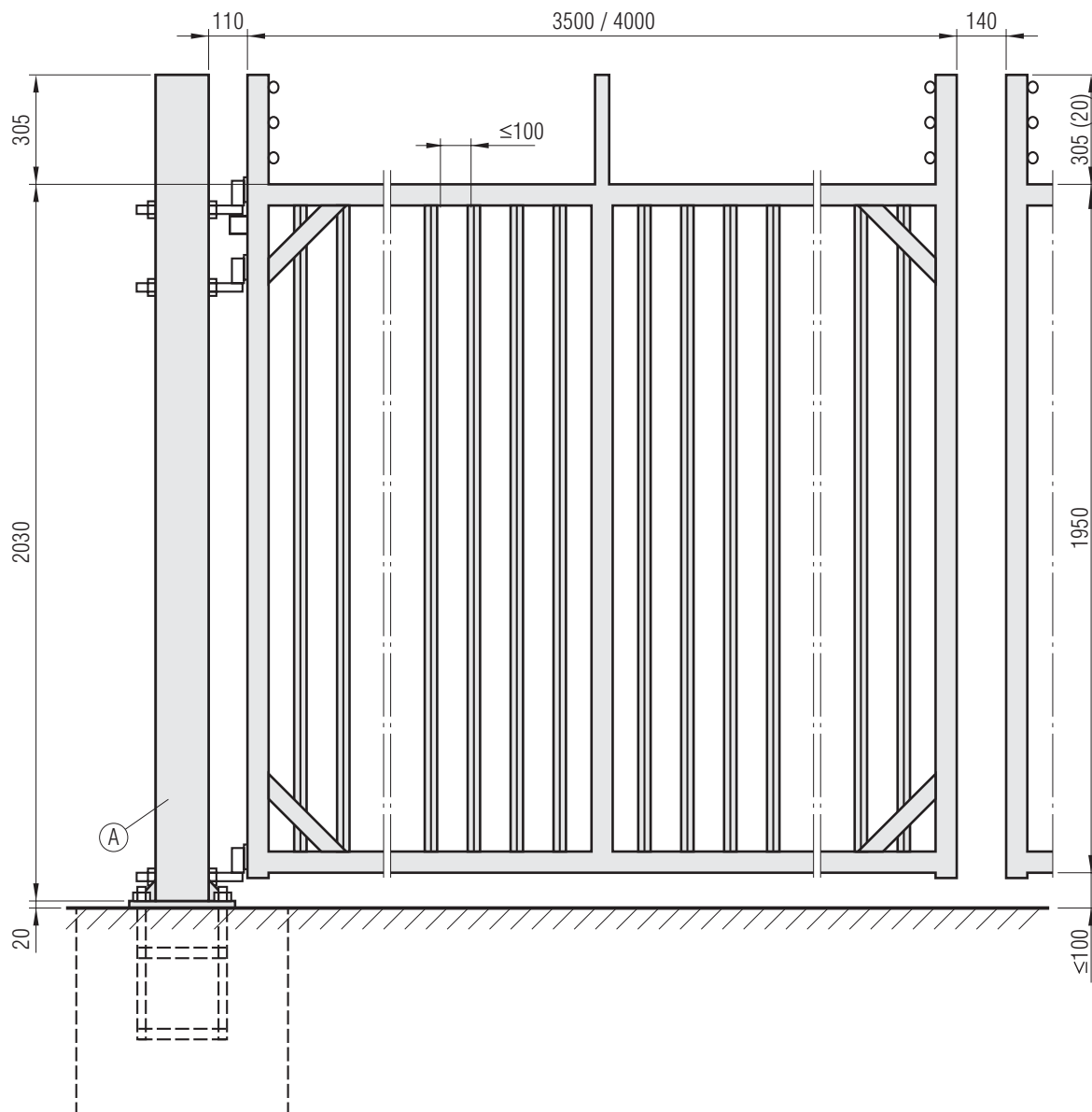

GRINDRAM 60×60
 PROFILFYLLNING 25×25
 GÅNGJÄRNSSTOLPE 150×150
 MÅTT INOM PARENTES GÄLLER
 VID UTFÖRANDE UTAN TAGGTRÅD

MDGT 2×7 F



MDGT 2×8 F



PRODUKTNUMMER FÖR
 SEPARATA STOLPAR

A: MSGT 150×5 F VÄNSTER

B: MSGT 150×5 F HÖGER

OSN
 GRUPPEN



STÖRST PÅ OMRÅDESIKRING I HELE NORGE!

INDUSTRITÄNGSEL
 MOTORDRIVEN SLAGGRIND

Dubbel 7 / 8 m

Ritn. 8

Skala 1:20

Rev 2005-06-07

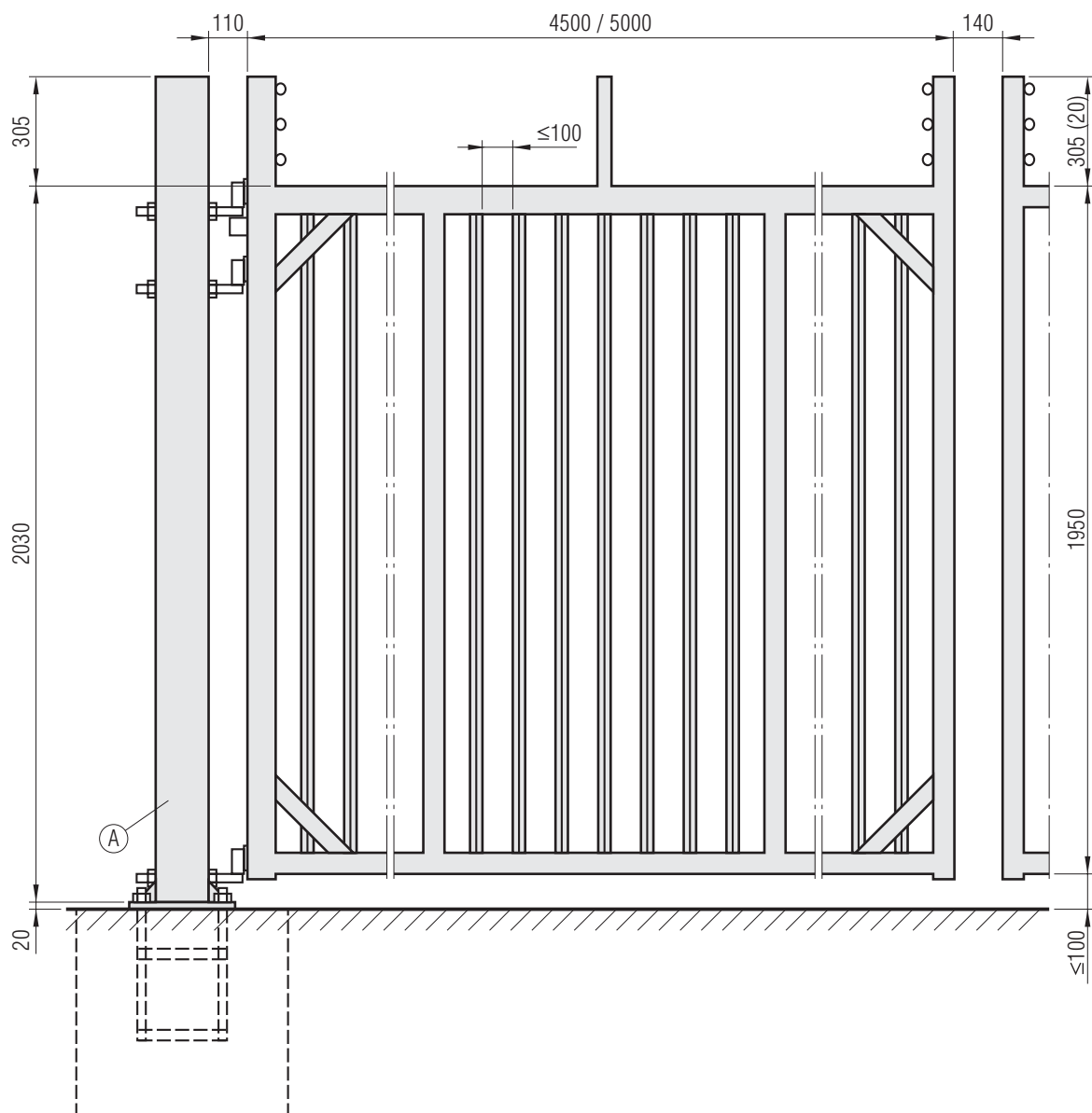

- GRINDRAM 60×60
 80×60
 PROFILFYLLNING 25×25
 GÅNGJÄRNSSTOLPE 150×150
 MÅTT INOM PARENTES GÄLLER
 VID UTFÖRANDE UTAN TAGGTRÅD

MDGT 2×9 F



MDGT 2×10 F



PRODUKTNUMMER FÖR
 SEPARATA STOLPAR

A: MSGT 150×8 F VÄNSTER

B: MSGT 150×8 F HÖGER

OSN
 GRUPPEN



STÖRST PÅ OMRÅDESIKRING I HELE NORGE!

INDUSTRITÄNGSEL
 MOTORDRIVEN SLAGGRIND
 Dubbel 9 / 10 m
 Enkel

Ritn. 9

Skala 1:20
 Rev 2005-06-07