

Magnetslingor

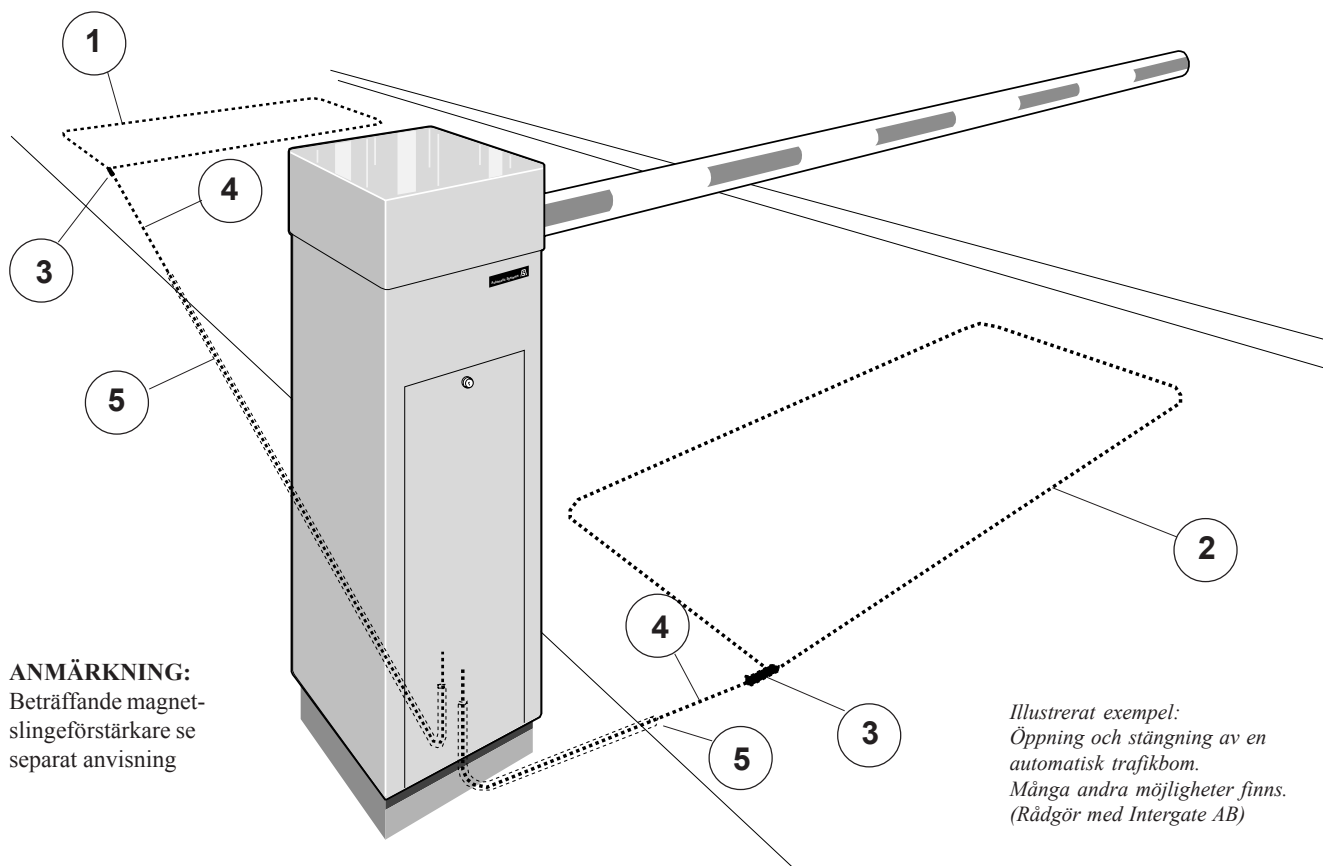

ANMÄRKNING:
Beträffande magnet-slingeförstärkare se separat anvisning

*Illustrerat exempel:
Öppning och stängning av en automatisk trafikbom.
Många andra möjligheter finns.
(Rådgör med Intergate AB)*

Efter nedläggning i vägbanan och anslutning till magnetslingeförstärkaren DP132, DP242, DP139 eller DP239, kan den induktiva slingan känna närvaron av fordon och på så sätt säkerställa en god funktion.

Slingan kan användas för öppning, stängning eller som säkerhet vid fordonspassager som styrs av trafikbommar, grindar eller liknande. Den kan också användas till att känna av trafikriktningar, räkna fordon, styra trafikljus, etc.

Två standardvarianter finns: en för personbilar och en för lastbilar.

BESKRIVNING

1. Öppnings-slinga (eller biljettslinga, slinga för magnetkort eller annan konfirmering)
2. Stängnings- eller säkerhets-slinga.
3. Vattentät epoxianslutning.
4. Matarkabel till förstärkaren.
5. Kabelrör enligt separat fundamentritning.

UTFÖRES AV BESTÄLLAREN

- Upptagning av spår i vägbanan för slinga.
- Läggning av slingan i spåret.
- Återfyllning av slingan.

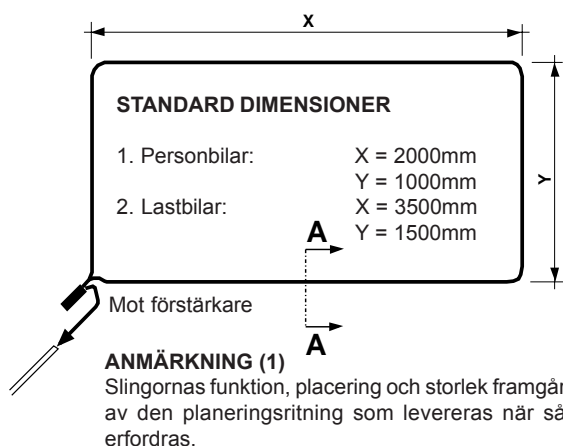

ANMÄRKNING(2)

Typ av beläggning	Spåret fylls med:
Betong (*)	Cement eller epoxi
Asfalt	Kallasfalt

(*) Kan även gjutas in

